

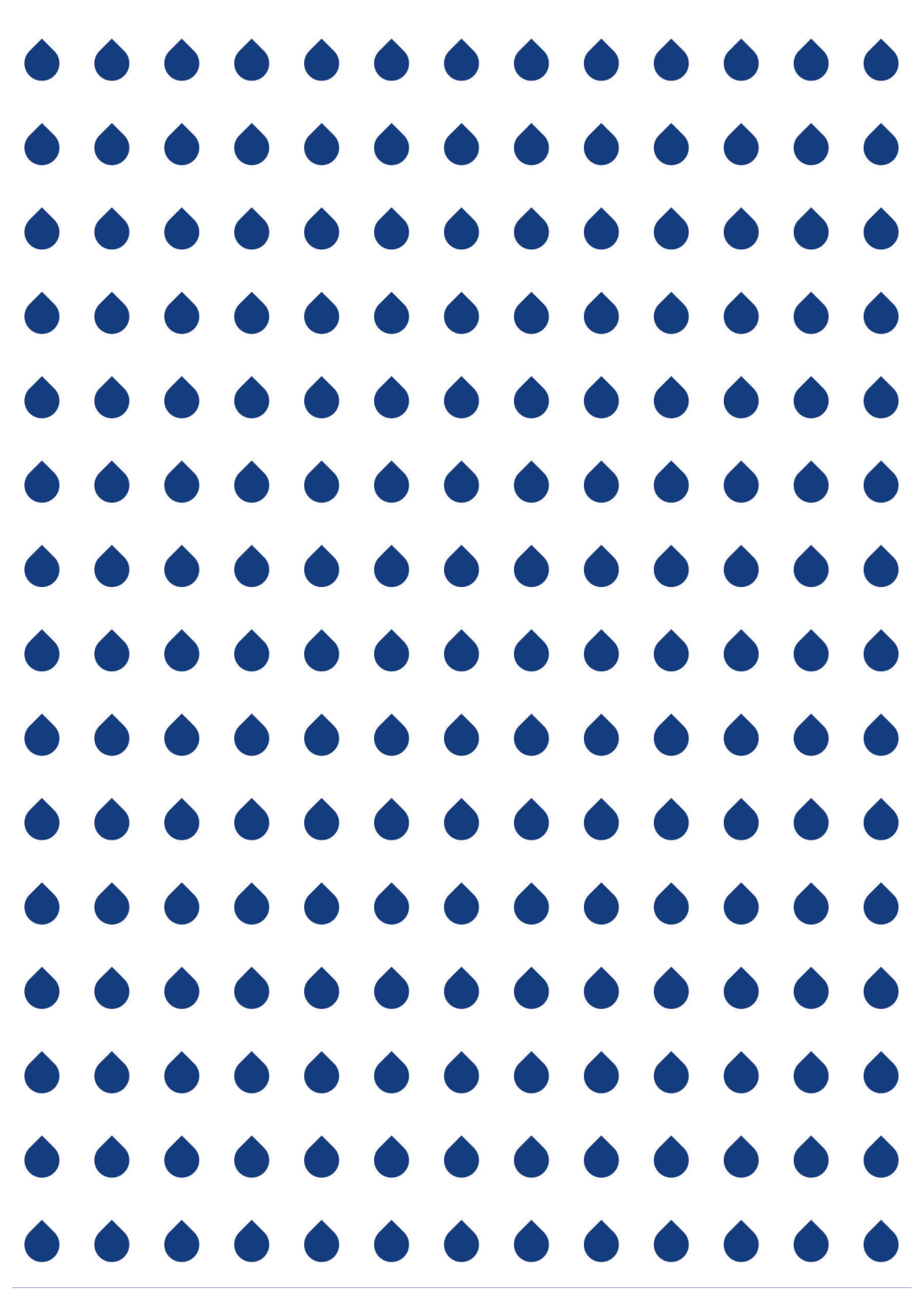

**ІНСТРУКЦІЯ З ЕКСПЛУАТАЦІЇ
КУХОННОЇ МИЙКИ
З НЕРЖАВІЮЧОЇ СТАЛІ**

ІНСТРУКЦІЯ З ЕКСПЛУАТАЦІЇ

UA



ЗМІСТ / СОДЕРЖАНИЕ

1. Інструкція монтажу.....	5
2. Рекомендації по догляду.....	6
3. Важливо знати.....	7
4. Умови гарантії.....	8
<hr/>	
1. Инструкция монтажа.....	11
2. Рекомендации по уходу.....	12
3. Важно знать.....	13
4. Условия гарантии.....	14

ШАНОВНИЙ КОРИСТУВАЧ!

Дякуємо Вам за придбання кухонної мийки ТМ «Minola»

Перш ніж розпочати установку мийки, будь ласка, уважно ознайомтеся з даною інструкцією. Дотримуйтесь зазначених вказівок, вони допоможуть Вам успішно використовувати цей виріб.

Дана інструкція містить корисні поради та вказівки з експлуатації, монтажного встановлення мийки, можливих засобів та способів по догляду за виробом.

Для виробництва мийок використовується тільки високоякісна нержавіюча сталь, що відповідає найвищим стандартам, а саме сталь **AISI 304** з високим вмістом в її складі нікелю і хрому **CrNi 18/10**. Модельний ряд мийок з нержавіючої сталі ТМ «Minola» довершує будь-який дизайн кухонного інтер'єру.

Основні характеристики мийок з нержавіючої сталі:

- стійкість до корозії;
- стійкість до високих температур;
- екологічність та гігієнічність;
- стійкість до кислот і утворення плям;
- не змінює свого кольору;
- легкість у догляді.



Не викидайте цю інструкцію протягом усього терміну служби виробу. Інструкція по монтажу призначена для кваліфікованого технічного спеціаліста, який повинен виконати монтаж.

ІНСТРУКЦІЯ МОНТАЖУ

ПОСЛІДОВНО ВИКОНУЙТЕ НАСТУПНІ КРОКИ:

1. Варіанти монтажу кухонної мийки.

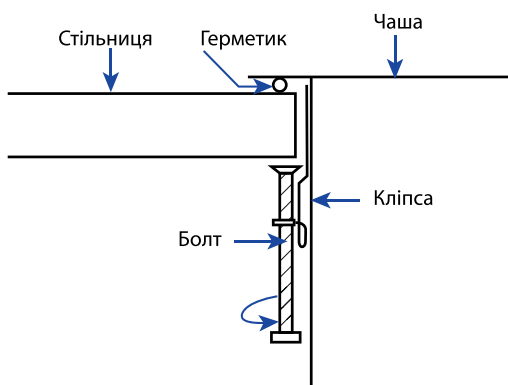

Врізний монтаж

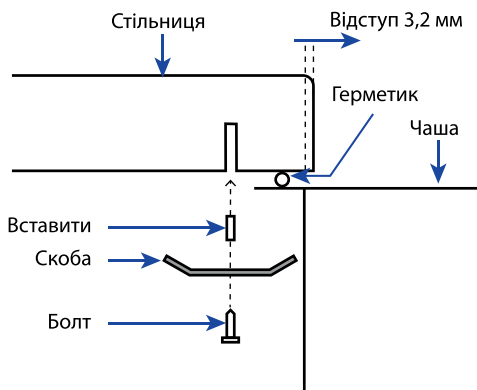

Монтаж під стільницю

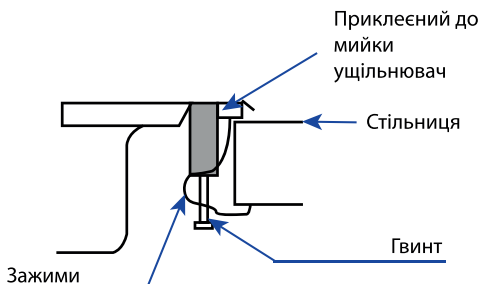

2. Переконайтеся, що у Вас в наявності є всі необхідні інструменти для монтажу мийки:

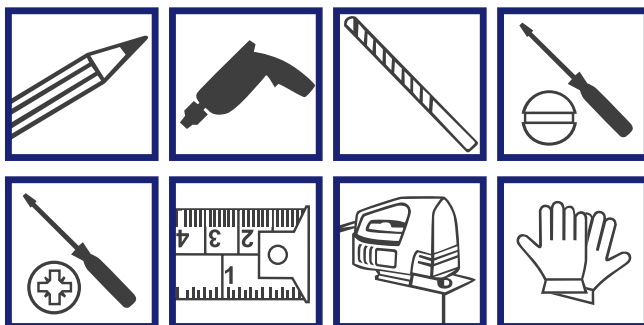

3. Ретельно огляньте мийку, щоб упевнитися у відсутності на ній пошкоджень і наявності всіх необхідних комплектуючих: водозливна арматура, деталі кріплення, герметик або стрічка ущільнювач (купуються окремо).

4. Переконайтеся, що обране місце для монтування мийки рівне, а під стільницею досить простору для кріплення утримувачів.

Оптимальною відстанню від краю стільниці 50-100 мм.

РЕКОМЕНДАЦІЇ ПО ДОГЛЯДУ за мийкою з нержавіючої сталі ТМ «Minola»:

Ці прості рекомендації допоможуть Вам правильно доглядати за мийкою із нержавіючої сталі та зберегти її первозданий вигляд.

1. Мийка вимагає щоденного догляду і періодичного очищення, які допоможуть зберегти її поверхню блискучою та рівною. Після кожного використання ополіскуйте мийку водою. Сліди від мила і води витирайте досуха чистою і сухою тканиною. Це дозволить уникнути появи осаду на поверхні мийки.

2. Для видалення жиру і бруду необхідно використовувати спеціальні засоби для чищення виробів із нержавіючої сталі. Протирати мийку необхідно в напрямку ліній рівної поверхні.

3. Догляд за мийкою необхідно проводити за допомогою м'якої губки або тканини, використовуючи засоби для чищення з відсутністю в їх складі абразивних частинок, щоб уникнути появ подряпин.

4. Не рекомендується залишати на поверхні мийки каву, чай, сіль, оцет, фруктові соки, бо вони мають окисні властивості і можуть залишати кольорові плями, утворюючи на поверхні корозію і псувати зовнішній вигляд мийки.

5. Наліт та іржа з нержавіючої поверхні можуть видалятися за допомогою миючих засобів з вмістом щавлевої кислоти.

6. Сліди від олії і бруду найефективніше видаляються за допомогою миломістких миючих засобів.

ВАЖЛИВО ЗНАТИ!

1. Для очищення, не рекомендується використовувати гострі металеві предмети, а також абразивні і металеві губки або грубі тканини, вони можуть залишити подряпини і утворювати іржу.
2. Не допускайте висихання на поверхні мийки миломістких засобів і води, адже в їх складі присутня значна кількість хімічних добавок, що можуть вплинути на зовнішній вигляд мийки.
3. Не використовуйте миючі засоби які мають в своєму складі хлориди, гідрохлоридну кислоту, відбілюючі, лужні та окислювальні речовини.
4. Щоб уникнути появи корозії, не рекомендується використовувати чистячі порошки, оскільки вони містять абразивні частинки які можуть залишити подряпини на поверхні мийки.
5. Засоби для стічних труб, що містять сірку або солі можуть пошкодити поверхню мийки. Переконайтеся, що такі засоби для чищення не вступають в контакт з поверхнею мийки.
6. Не використовуйте поверхню сталевої мийки в якості обробної дошки, це може її пошкодити.
7. Не рекомендується, ставити на поверхню мийки важкі предмети, вони можуть утворити подряпини чи деформувати її.
8. Не ставте на поверхню мийки предмети високих температур. Для цього необхідно використовувати спеціальні підставки.

УМОВИ ГАРАНТІЇ

Гарантійний термін виробу становить 1 рік і обчислюється з дня покупки. Гарантія поширюється на кухонні мийки з нержавіючої сталі ТМ «Minola» які були встановлені відповідно до інструкції з монтажу і експлуатувалися належним чином, відповідно до рекомендацій виробника по експлуатації та догляду за виробом. Гарантія поширюється на всі виробничі дефекти і дефекти матеріалів виготовлення.

Виробник залишає за собою право відмовити у гарантії в таких випадках:

- Якщо відсутні документи, що підтверджують придбання виробу (товарний або касовий чек, гарантійний талон з відміткою про продаж);
- Якщо є механічні пошкодження, отримані в результаті неправильної експлуатації, установки або транспортування;
- Якщо виявлені несанкціоновані зміни конструкції виробу у наслідок самостійної некваліфікованої установки;
- Якщо виріб експлуатувався не у відповідності зі своїм цільовим призначенням або в умовах, для яких він призначений;
- Якщо пошкодження поверхні виробу викликані використанням засобів, що містять агресивні хімічні речовини (кислоти, луги, ацетон, хлорид амонію та інші хлоромісткі компоненти) тощо;
- Якщо виявлено механічні пошкодження, подряпини, сліди водного нальоту, а також природний знос комплектуючих з гарантії виключаються.
- Якщо є забруднення та плями вапняного пошкодження;
- Використання запасних частин чужого походження;
- Плями та деформації в результаті нагрівання;
- Якщо виріб отримав пошкодження в результаті умисних дій або недбалості а також при аваріях і стихійних лихах.



**ИНСТРУКЦИЯ ПО
ЭКСПЛУАТАЦИИ
КУХОННЫЕ МОЙКИ ИЗ
НЕРЖАВЕЮЩЕЙ СТАЛИ**

ИНСТРУКЦИЯ ПО ЭКСПЛУАТАЦИИ

RU

УВАЖАЕМЫЙ ПОЛЬЗОВАТЕЛЬ! Благодарим Вас за приобретение кухонной мойки ТМ «Minola»

Прежде чем начать установку мойки, пожалуйста, внимательно ознакомьтесь с данной инструкцией. Следуйте указанным пунктам инструкции, они помогут Вам успешно использовать данное изделие. Данная инструкция содержит полезные советы и пункты по эксплуатации, монтажной установке, возможных средствах и способов по уходу за изделием.

Для производства моек используется только высококачественная нержавеющая сталь, отвечающая самым высоким стандартам, а именно сталь **AISI 304** с высоким содержанием в её составе никеля и хрома **CrNi 18/10**. Модельный ряд моек из нержавеющей стали ТМ «Minola» прекрасно сочетается с любым дизайном кухонного интерьера.

Основные характеристики мойки из нержавеющей стали:

- устойчивость к коррозии;
- устойчивость к высоким температурам;
- экологичность и гигиеничность;
- устойчивость к кислотам и образованию пятен;
- не меняет своего цвета;
- легкость в уходе.



Не выбрасывайте данную инструкцию на протяжении всего срока службы изделия. Инструкция по монтажу предназначена для квалифицированного технического специалиста, который должен выполнить монтаж.

ИНСТРУКЦИЯ ПО МОНТАЖУ

ПОСЛЕДОВАТЕЛЬНО ВЫПОЛНЯЙТЕ СЛЕДУЮЩИЕ ШАГИ:

1. Варианты установки кухонной чаши.

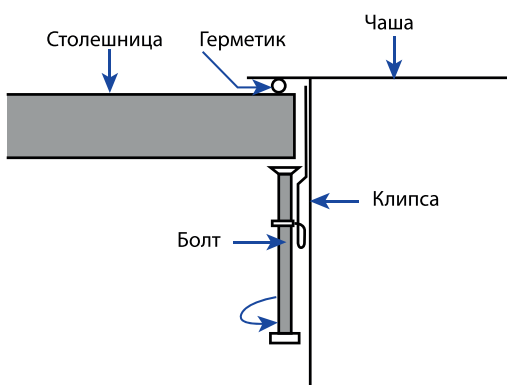

Врезной монтаж

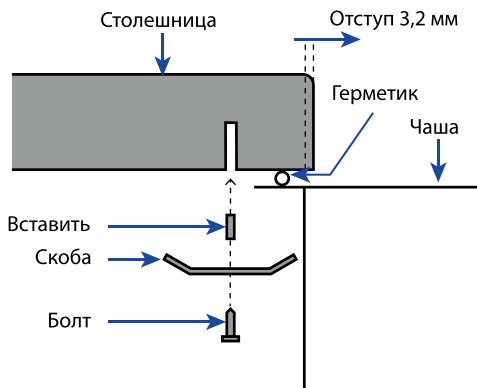

Монтаж под столешницу

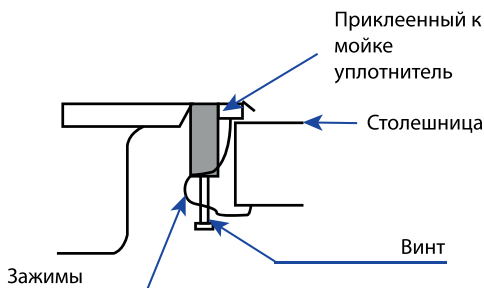

2. Убедитесь, что у Вас в наличии есть все необходимые инструменты для установки мойки:

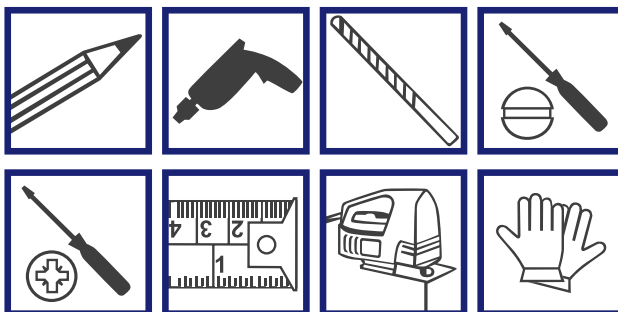

3. Тщательно осмотрите мойку, чтобы удостовериться в отсутствии на ней повреждений и наличии всех необходимых комплектующих: водосливная арматура, детали крепления, герметик или лента уплотнитель (приобретаются отдельно).

4. Убедитесь, что выбранное место для установки мойки ровное, а под столешницей достаточно пространства для крепления держателей.

Оптимальное расстояние от края столешницы 50-100 мм.

РЕКОМЕНДАЦИИ ПО УХОДУ за мойкой из нержавеющей стали ТМ «Minola»:

Эти простые рекомендации помогут Вам правильно ухаживать за мойкой из нержавеющей стали и сохранить ее первозданный вид.

1. Мойка требует ежедневного ухода и периодических очисток, которые помогут сохранить её поверхность гладкой и блестящей. После каждого использования ополаскивайте мойку водой. Потёки от мыла и воды вытирайте насухо, чистой и сухой тканью. Это позволит избежать появления осадка на поверхности мойки.

2. Для удаления жира и грязи необходимо использовать специальные чистящие средства для изделий из нержавеющей стали. Протирать мойку необходимо в направлении линий ровной поверхности.

3. Уход за мойкой необходимо проводить с помощью мягкой губки или ткани, используя чистящие средства с отсутствием в их составе абразивных частиц, во избежание появления царапин.

4. Не рекомендуется оставлять (кофе, чай, соль, уксус, фруктовые соки), так как они имеют разъедающие свойства и могут оставлять цветные пятна, образуя на поверхности коррозию и портить внешний вид мойки.

5. Налёт и ржавчина с нержавеющей поверхности, могут удаляться при помощи моющих средств содержащие в своем составе щелочную кислоту.

6. Следы от масел и грязи эффективнее всего удаляются при помощи мылосодержащих чистящих средств.

ВАЖНО ЗНАТЬ!

1. Для очистки не рекомендуется использовать острые металлические предметы, а также абразивные и металлические губки или грубые ткани, они могут оставлять царапины и ржавчину.
2. Не допускайте высыхания на поверхности мойки мыло содержащих средств и воды, ведь в их составе присутствует значительное количество химических добавок, которые могут повлиять на внешний вид мойки.
3. Не используйте моющие средства, которые имеют в своем составе хлориды, гидроклоридную кислоту, отбеливающие, щелочные, окислительные вещества.
4. Во избежание появления коррозии не рекомендуется использовать чистящие порошки, поскольку они содержат абразивные частицы, которые могут оставить царапины на поверхности мойки.
5. Чистящие средства для сточных труб, содержащие серу или соли могут повредить поверхность мойки. Убедитесь, что чистящее средство не вступит в контакт с поверхностью мойки.
6. Не используйте поверхность стальной мойки в качестве разделочной доски, это может её повредить.
7. Не рекомендуется ставить на поверхность мойки тяжелые предметы, они могут образовать царапины или деформировать её.
8. Не ставьте на поверхность мойки предметы высоких температур. Для этого необходимо использовать специальные подставки.

УСЛОВИЯ ГАРАНТИИ

Гарантийный срок изделия составляет 1 год и исчисляется со дня покупки. Гарантия распространяется на кухонные мойки из нержавеющей стали ТМ «Weilor» которые были установлены в соответствии с инструкцией по монтажу и эксплуатировались должным образом, в соответствии с рекомендациями производителя по эксплуатации и уходу за изделием. Гарантия распространяется на все производственные дефекты и дефекты материалов изготовления.

Производитель оставляет за собой право отказать в гарантии в следующих случаях:

- Если отсутствуют документы, подтверждающие приобретение изделия (товарный или кассовый чек, гарантийный талон с отметкой о продаже);
- Если есть механические повреждения, полученные в результате неправильной эксплуатации, установки или транспортировки;
- Если обнаружены несанкционированные изменения конструкции изделия вследствие самостоятельной неквалифицированной установки;
- Если изделие эксплуатировался не в соответствии со своим целевым назначением или в условиях, для которых он предназначен;
- Если повреждения поверхности изделия вызваны использованием средств, содержащих агрессивные химические вещества (кислоты, щелочи, ацетон, хлорид аммония и другие хлорсодержащие компоненты) и т.д.;
- Если обнаружено механические повреждения, царапины, следы водного налета, а также естественный износ комплектующих с гарантии исключаются;
- Если есть загрязнения и пятна известкового повреждения;
- Использование запасных частей чужого происхождения;
- Пятна и деформации в результате нагрева;
- Если изделие получило повреждения в результате умышленных действий или небрежности а также при авариях и стихийных бедствиях.



minola

SMART SIMPLE EASY

Гарантійний лист

Найменування:

Кухонна витяжка

Модель:

Серійний номер:

Дата продажу:

Дата встановлення:

Підпис продавця та печатка:

Підпис клієнта*:

**Підпис підтверджує, що прилад знаходиться у справному стані та повній комплектації.*

+38 073 217 77 77

0 800 217 777

www.minola.ua



Служба технічної підтримки:
Служба технической поддержки:

Technical support service:

+ 38 073 217 77 77

0 800 217 777

www.minola.ua